

A – Les Grandes Découvertes

A1 – Les causes des Grandes Découvertes

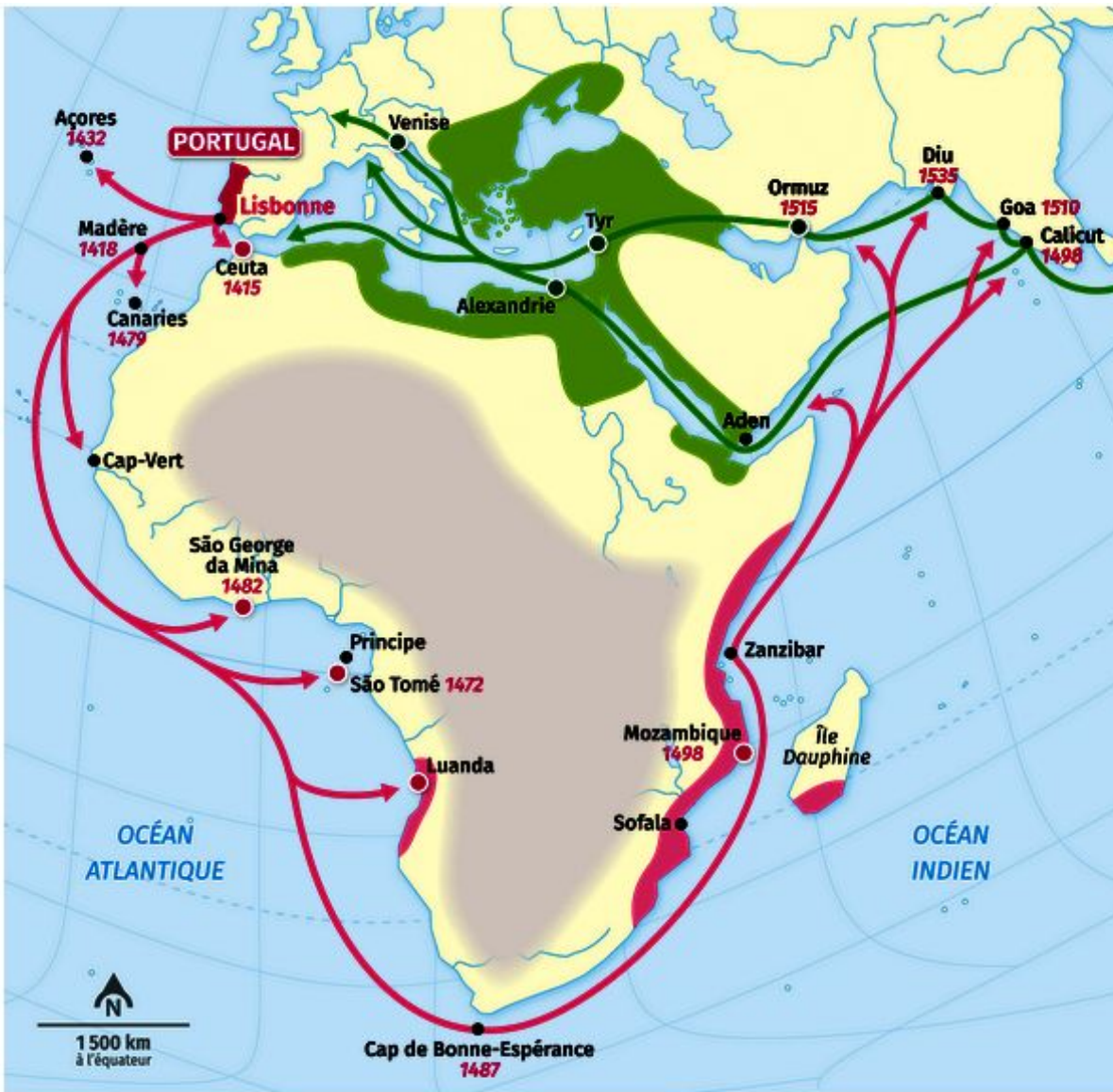

La progression des portugais dans le contournement de l'Afrique (1415 – 1520)

I. L'accélération des découvertes à la fin du XV^e siècle

→ Voyages portugais autour de l'Afrique

1472 Date du premier passage portugais

● Principaux forts portugais

■ Zone contrôlée par les Portugais à la fin du XVI^e siècle

II. Une maîtrise contestée de la route des épices

→ Trajet des épices à la fin du Moyen Âge

● Principaux ports bénéficiaires du commerce des épices

■ L'Empire ottoman, maître d'une partie de la route des épices

■ Territoires encore inconnus des Européens au XVI^e siècle

A1 – Les causes des Grandes Découvertes

■ A) La fermeture de la Méditerranée

La Méditerranée au XIIe siècle : un carrefour des échanges

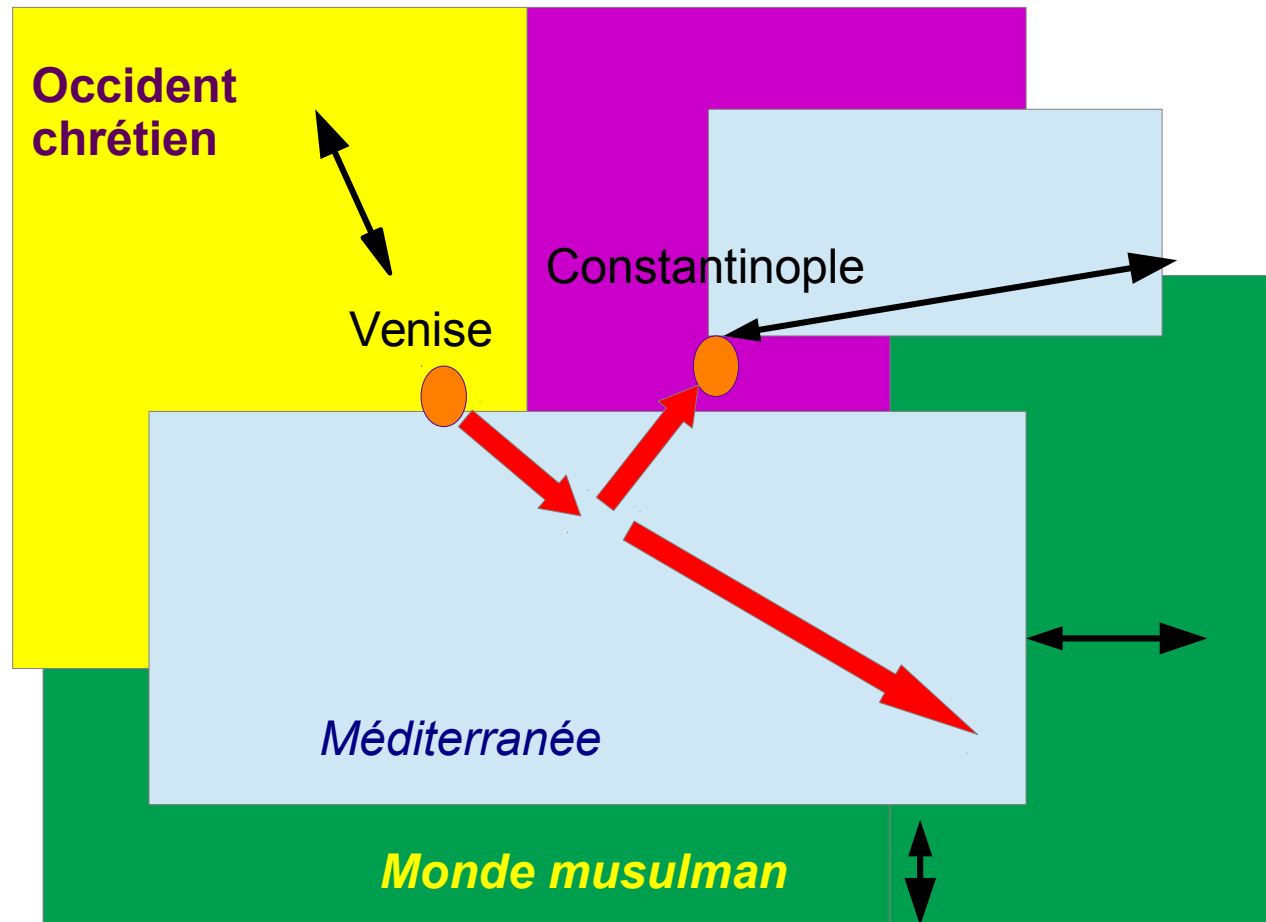

- Grands ports de transit
- ➔ Grande route maritime



A1 – Les causes des Grandes Découvertes

- La fermeture de la Méditerranée

La Méditerranée au XVIe siècle (Epoque moderne) :
un espace de confrontation

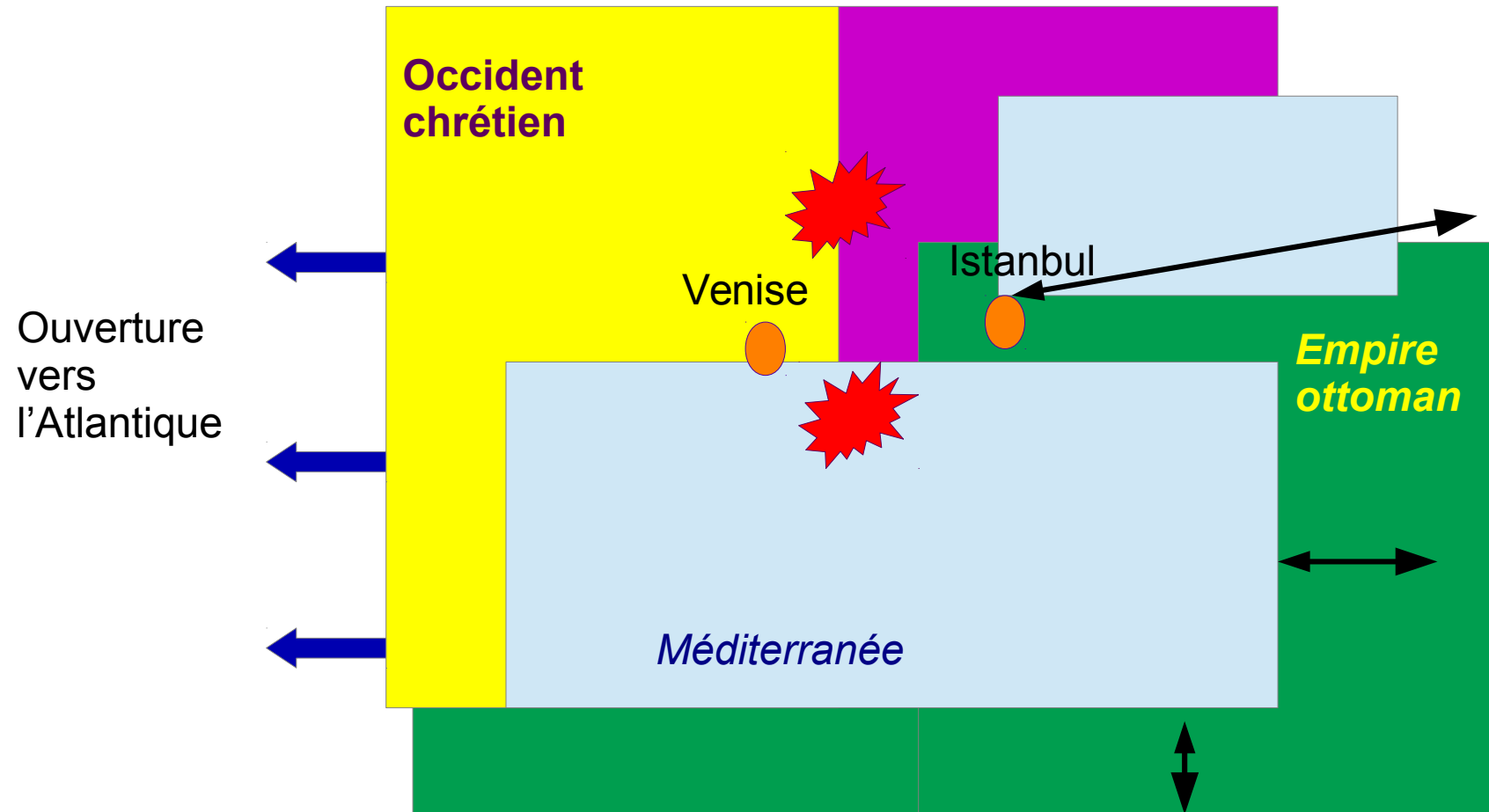

Guerre entre Etats européens et Empire ottoman
1453 : prise de Constantinople
1571 : bataille navale de Lépante



A1 – Les causes des Grandes Découvertes

b) les progrès techniques



Le monument des grands explorateurs portugais à Belem près de Lisbonne

Henri le Navigateur
1394 – 1460
Portugal
mécène (= sponsor)
de nombreuses expéditions
portugaises



A1 – Les causes des Grandes Découvertes

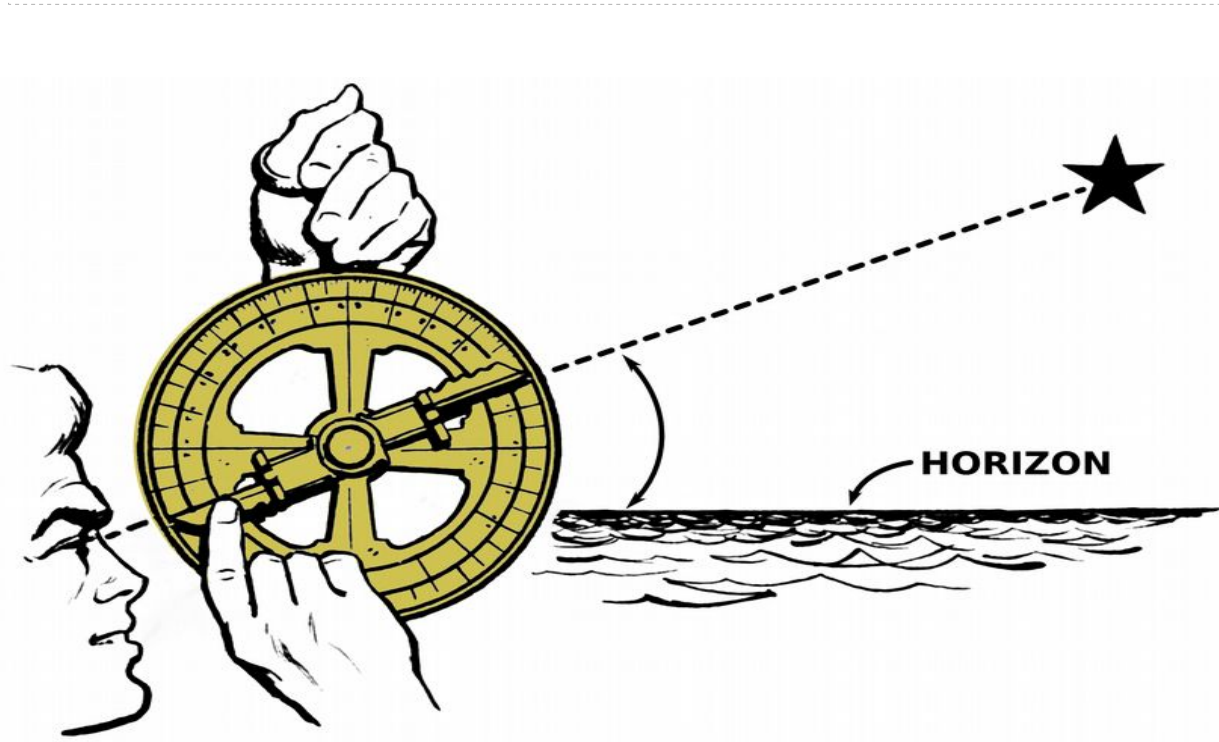

L'astrolabe permet : (invention arabe)

- de calculer la hauteur des étoiles au-dessus de l'horizon
- d'en déduire la latitude d'un lieu (grâce à des tables construites par les Portugais à partir de 1485)



La boussole

A1 – Les causes des Grandes Découvertes

La création
des
portulans
(premières
cartes de
navigation
précises)

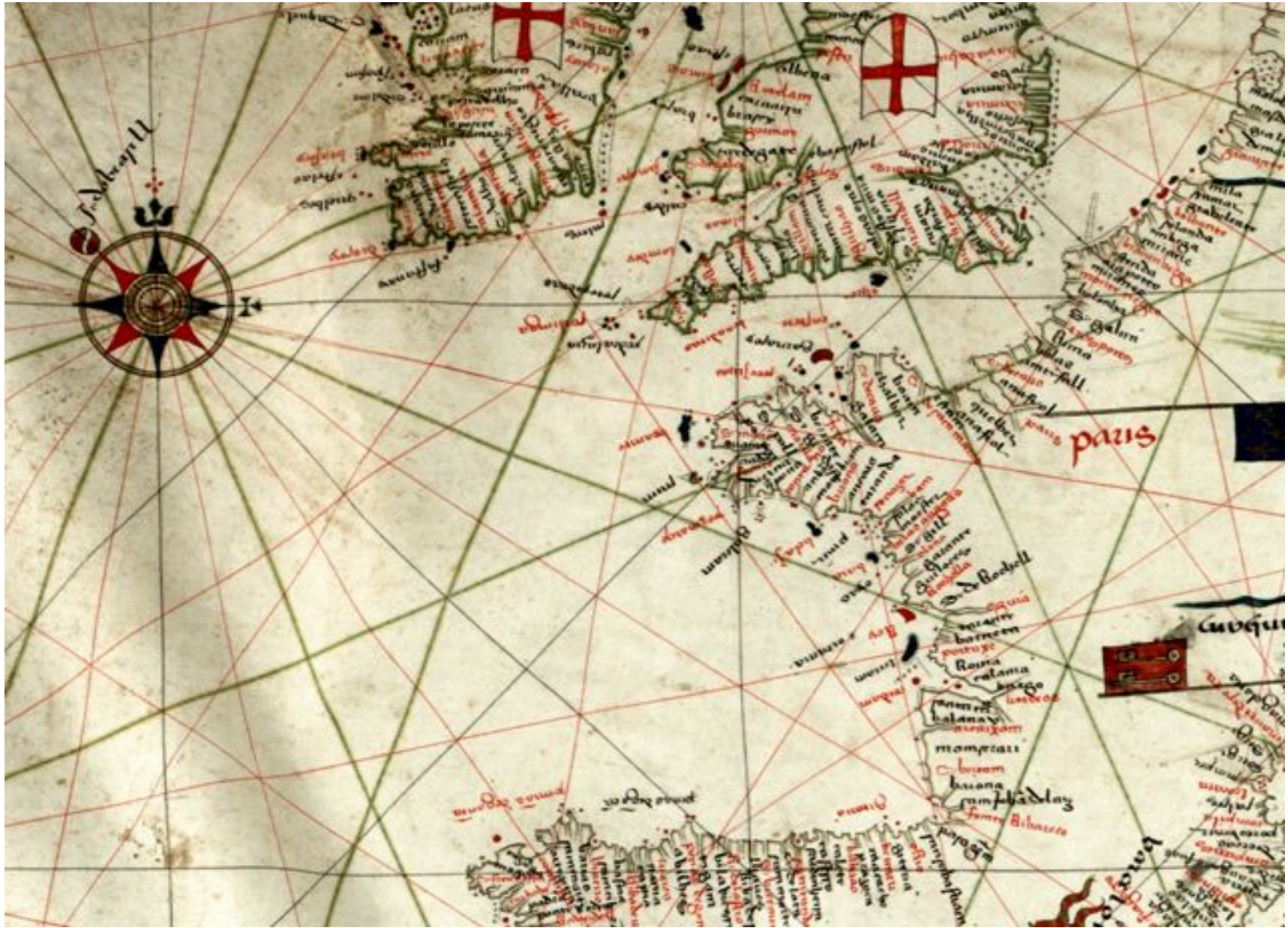

A1 – Les causes des Grandes Découvertes

20 à 30 m,
60 à 200 t

Hauts bords
pour affronter les
tempêtes atlantiques

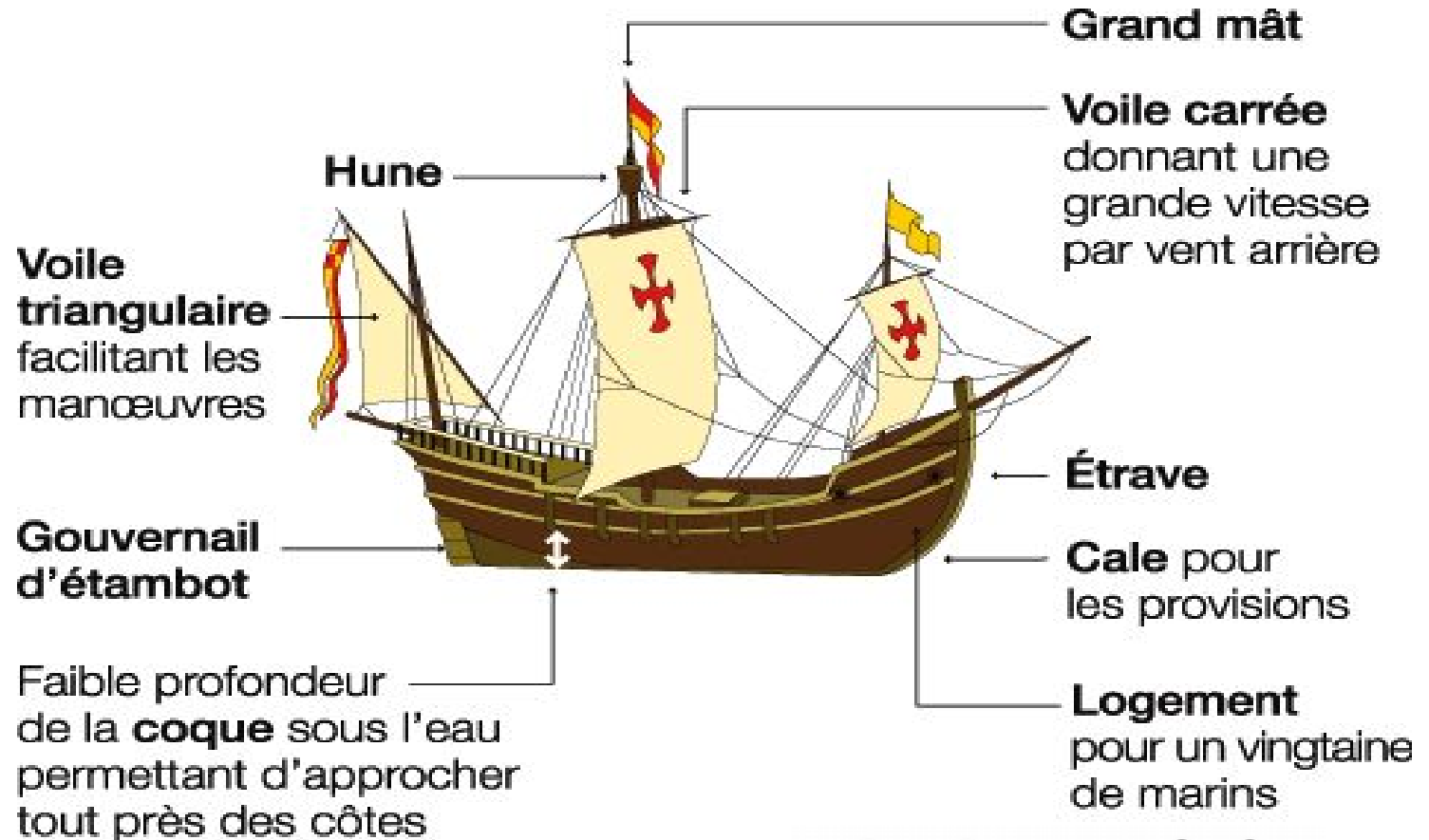

– Les progrès dans la construction des bateaux
(caravelle,
généralisation du gouvernail d'étambot)

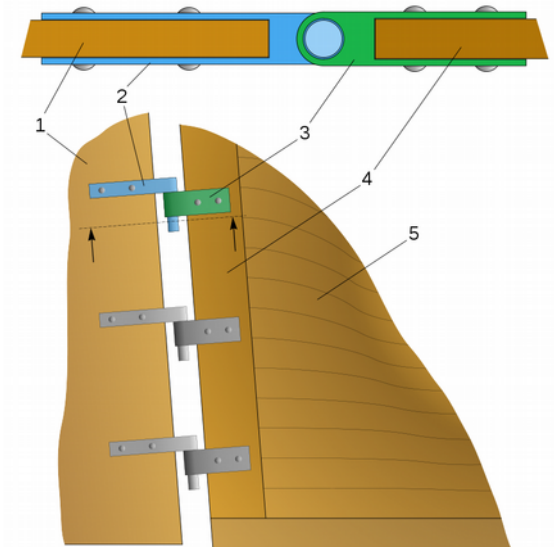

A1 – Les causes des Grandes Découvertes

Les capitulations de Santa Fe (avril 1492) : les rois Ferdinand d’Aragon et Isabelle de Castille accordent à Ch. Colomb et à sa famille :

- le titre d’amiral de la Mer océane (Atlantique)
- de vice-roi des terres qu’il découvrira
- et 10 % de tous les revenus commerciaux de ces terres

Le Traité de Tordesillas (1494) : sous la proposition du pape, les royaumes d’Espagne et du Portugal se partagent les terres à découvrir par un méridien.

